

studio

TELEPÍTÉSI ÚTMUTATÓ





YOURS IS HERE

Studio

TELEPÍTÉSI ÚTMUTATÓ

DCMA típus

Megjegyzések, figyelmeztetések és óvintézkedések

-  **MEGJEGYZÉS:** A MEGJEGYZÉSEK a számítógép biztonságosabb és hatékonyabb használatát elősegítő fontos tudnivalókat tartalmaznak.
-  **FIGYELMEZTETÉS:** A FIGYELMEZTETÉSEK a hardvereszközökre veszélyes, illetve esetleg adatvesztést okozó problémákra hívják fel a figyelmet, és tájékoztatnak a problémák elkerülésének módjáról.
-  **VIGYÁZAT:** A VIGYÁZAT jelzések esetleges tárgyi és személyi sérülésekre, illetve életveszélyre hívják fel a figyelmet.

Ha az Ön által vásárolt számítógép Dell™ n Series típusú, a dokumentumban szereplő Microsoft® Windows® operációs rendszerekkel kapcsolatos utalások nem alkalmazhatók.

A dokumentumban található adatok előzetes értesítés nélkül módosíthatók.

© 2008 Dell Inc. Minden jog fenntartva.

A Dell Inc. előzetes írásos engedélye nélkül szigorúan tilos e dokumentumokat bármiféle módon sokszorosítani.

A szövegben használt védjegyek: A *Dell*, a *DELL* logó, a *YOURS IS HERE* és a *DellConnect* a Dell Inc. védjegyei; az Intel, a Pentium, a Celeron és a Core az Intel Corporation védjegyei az Egyesült Államokban és más országokban a *Microsoft*, *Windows*, *Windows Vista*, és a *Windows Vista start gomb* a Microsoft Corporation védjegyei és bejegyzett védjegyei az Egyesült Államokban és más országokban; a *Blu-ray Disc* a Blu-ray Disc Association védjegye; a *Bluetooth* a Bluetooth SIG, Inc. védjegye, amelyet a Dell licenstszerződés keretében használ; a *Realtek* a Realtek Semiconductor Corporation védjegye.

A dokumentumban más védjegyek és kereskedelmi megnevezések is szerepelhetnek, hivatkozásként a termékmárkák és megnevezések tulajdonosaira. A Dell Computer Corporation kizárólag a saját védjegyeiből és bejegyzett neveiből eredő jogi igényeket érvényesíti.

2008. június

A.sz. P889F

Mód. A00

Tartalomjegyzék

A Studio 540 üzembe helyezése	5	Hátlapon elhelyezett csatlakozók	18
A számítógép üzembe helyezése előtt	5	Szoftverszolgáltatások	20
A kijelző csatlakoztatása	6	Problémák megoldása	22
Csatlakoztassa a videokábelt a kijelzőre	7	Hálózati problémák	22
Csatlakozás a VGA csatlakozóval	7	Áramellátási problémák	23
A billentyűzet és egér csatlakoztatása	8	Memóriaproblémák	24
A hálózati kábel csatlakoztatása (opcionális)	9	Lefagyások és szoftveres problémák	25
Csatlakoztassa a kijelző és a számítógép tápkábeleit	10	Támogatói eszközök használata	28
Nyomja meg a számítógép és a kijelző főkapcsolóját.	10	Dell Support Center	28
Windows Vista® beállítások	11	Rendszerüzenetek	29
Csatlakozás az internetre (opcionális)	11	Hardver-hibakereső	30
A Studio 540 számítógép használata	14	Dell Diagnostics	31
A számítógép előlapjának ismertetése	14	Rendszer-visszaállítási opciók	33
A számítógép hátlapjának ismertetése	17	Rendszer-visszaállítás	33
		Dell gyári rendszerkép-visszaállítás	35
		Az operációs rendszer újratelepítése.	36

Segítség	39
Műszaki támogatás és ügyfélszolgálat	40
DellConnect™	40
Online szolgáltatások	40
AutoTech szolgáltatás	41
Termékinformációk	42
Garanciális vagy hitelre vásárolt termékek visszaküldése javításra	42
Mielőtt telefonálna	43
Kapcsolatfelvétel a Dell vállalattal	44
További információk és források	45
Specifikációk	47
Függelék	54
Macrovision termék megjegyzés	54
Tárgymutató	55

A Studio 540 üzembe helyezése

Ez a fejezet a Studio 540 üzembe helyezéséről és a perifériás eszközök csatlakoztatásáról tartalmaz információkat.

A számítógép üzembe helyezése előtt

A számítógép elhelyezésekor ügyeljen arra, hogy könnyen hozzáférhessen az áramforráshoz, gondoskodjon a megfelelő szellőzésről, a számítógépet pedig vízszintes felületen helyezze el.

A Studio 540 szellőzésének akadályozása esetén a számítógép túlmelegedhet. A túlmelegedés megakadályozása érdekében hagyjon legalább 10,2 cm (4 hüvelyk) távolságot a számítógép hátoldalánál, illetve legalább 5,1 cm (2 hüvelyk) távolságot a többi oldalnál. Számítógépet soha ne helyezze olyan zárt helyre, mint szekrény vagy fiók, amikor a számítógép üzemel.



A kijelző csatlakoztatása



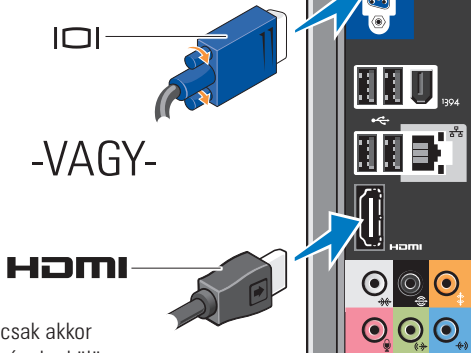

A számítógép a kijelző számára a két csatlakozó egyikét használja. A HDMI csatlakozó egy nagy teljesítményű digitális csatlakozó, amely video és audio jeleket egyaránt továbbít TV-készülékek és integrált hangszóróval rendelkező monitorok számára. A VGA csatlakozó kizárólag video jeleket küld monitorok és projektorok számára.



MEGJEGYZÉS: DVI csatlakozó csak akkor állhat rendelkezésre számítógépén, ha külön videokártyák vásárolt.

Csatlakoztassa a videokábelt a kijelzőre

Ellenőrizze TV-készülékét vagy monitorát, hogy milyen típusú csatlakozók állnak rendelkezésre. A következő táblázat tartalmazza a kijelző csatlakozóinak kiválasztására szolgáló információkat.

HDMI	HDMI	
VGA	I O I	
DVI		

Csatlakoztassa a kijelzőt vagy a VGA, a HDMI vagy a DVI kábellel (opcionális).

Csatlakozás a VGA csatlakozóval

A kijelző csatlakoztatása a VGA kábellel (amely általában mindkét végén kék csatlakozóval rendelkezik).

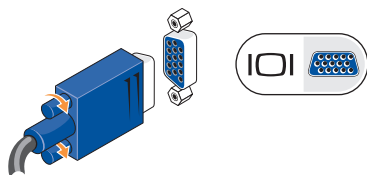

Amennyiben kijelzője DVI csatlakozóval rendelkezik, akkor a VGA kábelt (mindkét végén kék csatlakozóval) használja VGA-DVI adapterrel (fehér csatlakozó).

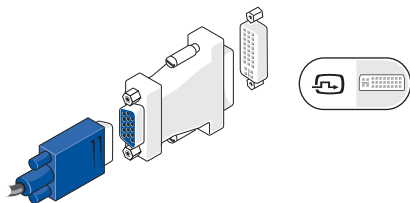

 **MEGJEGYZÉS:** VGA-DVI adaptert a Dell weboldalán vásárolhat: **dell.com**.

A Studio 540 üzembe helyezése

Csatlakozás HDMI csatlakozóval

Csatlakoztassa a kijelzőt HDMI kábellel.

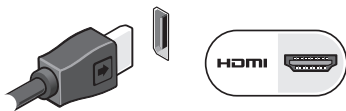

Csatlakozás DVI csatlakozóval (opcionális)

A kijelző csatlakoztatása DVI kábellel.

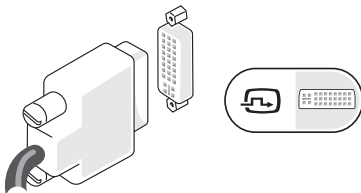

MEGJEGYZÉS: További HDMI és DVI kábeleket a Dell weboldalon vásárolhat: dell.com.

A billentyűzet és egér csatlakoztatása

USB billentyűzet és egér csatlakoztatásához használja a számítógép hátoldalán található USB csatlakozókat.

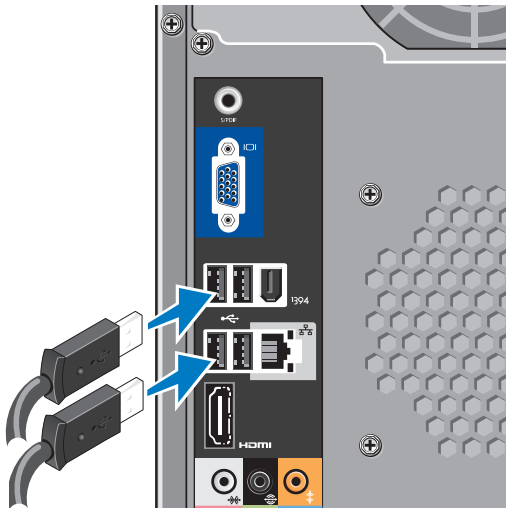

A hálózati kábel csatlakoztatása (opcionális)

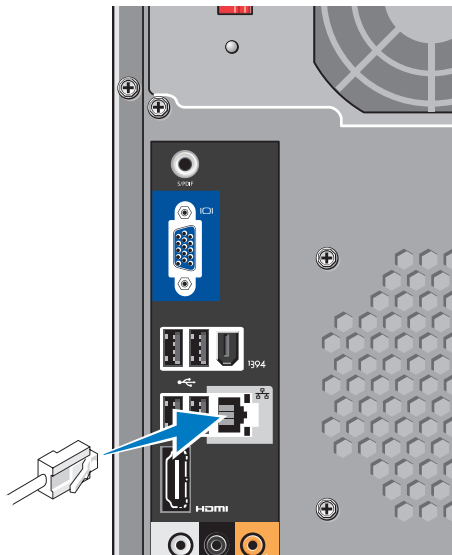

A számítógép üzembe helyezésének befejezéséhez nincs szüksége hálózati kapcsolatra, azonban ha rendelkezik létező hálózattal vagy internetkapcsolattal (mint például otthoni kábelmodem vagy Ethernet csatlakozó), akkor azokat csatlakoztathatja most. Kizárólag Ethernet kábelt (RJ45 csatlakozó) használjon. Ne csatlakoztasson telefonkábel (RJ11 csatlakozó) a hálózati csatlakozóra.



A számítógép hálózatra vagy szélessávú eszközre történő csatlakoztatásához dugja a hálózati kábel egyik végét a hálózati csatlakozóra vagy a szélessávú eszközre. A hálózati kábel másik végét csatlakoztassa a számítógép hátlapján található hálózati adapterbe. Kattanás jelzi, ha a hálózati kábel megfelelően van csatlakoztatva.

Csatlakoztassa a kijelző és a számítógép tápkábeleit

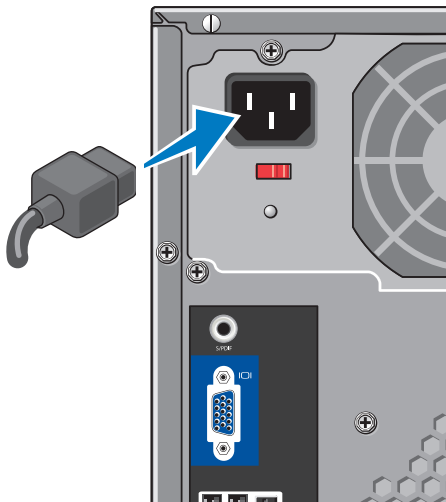

Nyomja meg a számítógép és a kijelző főkapcsolóját.

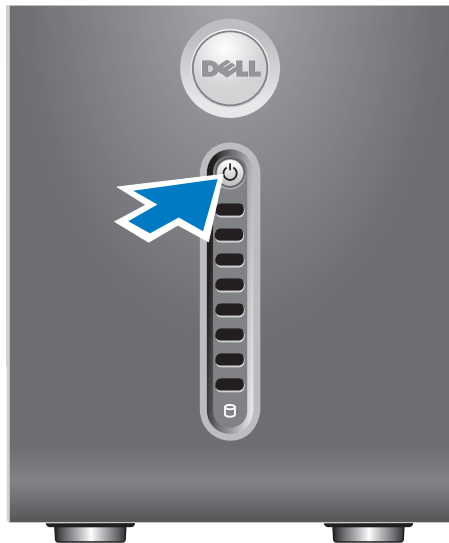

Windows Vista® beállítások

A Windows Vista első beállításához kövesse a képernyőn megjelenő utasításokat. E lépések elvégzése kötelező, amely legfeljebb 15 percet vesz igénybe. A képernyők számos lépésen keresztül vezetik Önt, beleértve a licencszerződések elfogadását, beállítások elvégzését és internetkapcsolat létrehozását.

 **FIGYELMEZTETÉS:** Ne szakítsa meg az operációs rendszer beállítási folyamatát. Ezzel ugyanis használhatatlanná teheti számítógépét.

Csatlakozás azinternetre (opcionális)

 **MEGJEGYZÉS:** Az internetszolgáltatók és az internetszolgáltatók ajánlatai országonként eltérnek.

Az internethez való csatlakozáshoz szüksége van egy modemre vagy hálózati kapcsolatra, valamint egy internetszolgáltatóra (ISP). Internetszolgáltatója egyet vagy többet tesz elérhetővé a következő internetkapcsolati lehetőségek közül:

- DSL kapcsolatok, mely nagysebességű internetelérést biztosítanak a meglévő telefonvonalon vagy mobiltelefon-szolgáltatáson keresztül. DSL kapcsolat esetén, egyidejűleg használhatja az internetelérést és a telefonvonalat.
- A kábelmodemes kapcsolatok nagy sebességű internetelérést biztosítanak a helyi kábeltelevíziós hálózaton keresztül.
- Műholdas modemkapcsolatok, melyek nagysebességű internetelérést biztosítanak egy műholdas televíziós rendszeren keresztül.
- Betárcsázós kapcsolatok, amelyek telefonvonalon keresztül létesítenek kapcsolatot. A betárcsázós kapcsolatok jelentősen lassabb hozzáférést biztosítanak, mint a DSL és kábeles (vagy műholdas) kapcsolatok. Az Ön számítógépe nem rendelkezik integrált modemmel. Opcionális USB modemet kell használnia a számítógép betárcsázós kapcsolatához.

A Studio 540 üzembe helyezése

- Vezeték nélküli LAN (WLAN) csatlakozások, amelyek internetkapcsolatot biztosítanak WiFi 802.11 technológiával. A vezeték nélküli LAN használatához opcionális komponensekre lehet szükség, amelyek a vásárlás idejében hozott döntésektől függően a számítógép részét képezhetik, illetve hiányozhatnak számítógépéből.

 **MEGJEGYZÉS:** Ha eredeti rendelése nem tartalmazna külső USB modemet vagy WLAN adaptert, akkor azokat a Dell weboldalán rendelheti meg: **dell.com**.

Vezetékes internetkapcsolat beállítása

Ha betárcsázós kapcsolatot használ, csatlakoztassa a telefonvonalat a külső USB modemre (opcionális) és a fali telefoncsatlakozóra, mielőtt megkezdené az internetkapcsolat beállítását. Ha DSL vagy kábeles/műholdas kapcsolatot használ, akkor a beállítási információkért lépjen kapcsolatba internet- vagy mobiltelefon-szolgáltatójával.

Vezeték nélküli kapcsolat beállítása. A vezeték nélküli internetkapcsolat használata előtt csatlakoztatni kell a vezeték nélküli routert. A kapcsolat beállítása vezeték nélküli routerrel

1. Mentsen el, zárjon be minden megnyitott fájlt, és lépjen ki minden futó alkalmazásból.
2. Kattintson a **Start**  → **Csatlakozás** gombra.
3. A beállítás elvégzéséhez kövesse a képernyőn megjelenő utasításokat.

Az internetkapcsolat beállítása

Internetkapcsolat beállítása a munkaasztalon található internetszolgáltató-ikkal:

1. Mentsen el, zárjon be minden megnyitott fájlt, és lépjen ki minden futó alkalmazásból.
2. Kattintson duplán az internetszolgáltató ikonjára a Microsoft® Windows® asztalon.
3. A beállítás elvégzéséhez kövesse a képernyőn megjelenő utasításokat.

Ha az asztalon nem jelenik meg egyik internetszolgáltató ikonja sem, vagy ha más szolgáltatótól származó internetkapcsolatot kíván beállítani, végezze el a következő részben ismertetett lépéseket.

 **MEGJEGYZÉS:** Amennyiben nem tud kapcsolódni az internethez, de a múltban sikeresen csatlakozott, akkor esetleg szolgáltatójánál van szolgáltatásleállítás. Lépjen kapcsolatba internetszolgáltatójával a szolgáltatás állapotának ellenőrzése céljából, vagy próbálja meg újra a csatlakozást később.

 **MEGJEGYZÉS:** Készítse elő az internetszolgáltatótól kapott információkat. Amennyiben nincs internetszolgáltatója, a Kapcsolódás az internethez varázsló segítségével kereshet egyet.

1. Mentsen el, zárjon be minden megnyitott fájlt, és lépjen ki minden futó alkalmazásból.
2. Kattintson **Start**  → **Vezérlőpult**.
3. A **Hálózat és Internet** elemnél válassza a **Kapcsolódás az Internethez** lehetőséget. **A csatlakozás az internetre** ablak jelenik meg.
4. Kattintson a **Szélessáv (PPPoE)** vagy a **Betárcsázás** elemre a kívánt csatlakozási módtól függően:

- a. Válassza a **Szélessáv** opciót, ha DSL-t használ, vagy a műholdas modem, kábelmodem vagy Bluetooth® vezeték nélküli technológia csatlakozási opciót.
- b. Válassza a **Betárcsázás** lehetőséget, ha opcionális USB betárcsázós modemet vagy ISDN-t kíván használni.

 **MEGJEGYZÉS:** Amennyiben nem tudja, hogy milyen csatlakozástípust válasszon, kattintson a **Segítség a választáshoz** gombra, vagy lépjen kapcsolatba internetszolgáltatójával.

5. Kövesse a képernyőn megjelenő utasításokat, és a beállítás befejezéséhez használja az internetszolgáltatójától kapott beállítási információkat.

A Studio 540 számítógép használata

Az Ön számítógépe az egyszerű áttekinthetőség érdekében kijelzőkkel, gombokkal és funkciókkal, továbbá az általános feladatok gyorsabb elvégzésére szolgáló gombokkal rendelkezik.

A számítógép előlapjának ismertetése

- 1 Szervizcímke (a ház felső részén, hátul található)** — A szervizcímke segítségével azonosíthatja számítógépét a Dell Support weboldalon vagy műszaki támogatás kérésekor.
- 2 Optikai meghajtó** — Szabványos méretű (12 cm) CD-eket, DVD-eket és Blu-ray lemezeket játszik le™.
- 3 Optikai meghajtó panel** — Ez a panel borítja az optikai meghajtót (nyitott állapotban ábrázolt).

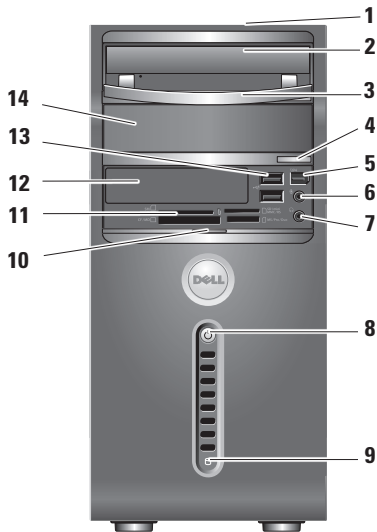

4 Optikai meghajtó kilökö gomb — Nyomja meg a lemez optikai meghajtóból történő kilökéséhez.

5  IEEE 1394 csatlakozó — Olyan nagysebességű soros multimédia eszközökre csatlakozik, mint digitális videokamerák.

6  Vonalbemenet vagy mikrofon csatlakozó — mikrofon vagy audio bemenet csatlakoztatására.

7  Fejhallgató csatlakozó — fejhallgatók csatlakoztatására.

 **MEGJEGYZÉS:** hangfal vagy hangrendszer csatlakoztatásához az audio out vagy S/PDIF számítógép hátoldalán található csatlakozót használja.

8  Tápellátás gomb és fény —

Megnyomásával kapcsolható be vagy ki a számítógép áramellátása. A gomb közepén található fény jelzi a tápellátás állapotát:

- Villogó fehér — a számítógép alvó állapotban van.
- Világító fehér — a számítógép bekapcsolt állapotban van.
- Villogó sárga — hiba lehet az alaplappal.
- Világító sárga — probléma lehet az alaplappal vagy a tápellátással.

9  Merevlemez lámpa — akkor világít, ha a számítógép adatot ír vagy olvas. A villogó kék fény a merevlemez működését jelzi.

 **FIGYELMEZTETÉS:** Az adatvesztés elkerülése érdekében soha ne kapcsolja ki a számítógépet, amikor a merevlemez lámpája villog.

10 Frontpanel ajtófedél — Csúsztassa fel a frontpanel ajtófedelelet a FlexBay meghajtó, az USB csatlakozók, az IEEE 1394 csatlakozó, a fejhallgató csatlakozó és a mikrofon csatlakozó elfedéséhez.



11 Média memóriakártya-olvasó —

gyors és kényelmes megoldást nyújt a média memóriakártyán tárolt digitális fotók, zenék és videók megtekintéséhez és megosztásához:

- Secure digital (SD) memóriakártya
- Secure Digital High Capacity (SDHC) kártya Multi Media Card (MMC)
- Memory Stick
- Memory Stick PRO
- xD-Picture Card (M és H típus)

12 FlexBay meghajtó — Opcionális FlexBay meghajtót tartalmazhat.



13 USB 2.0 csatlakozók (2) — olyan, alkalmanként használt USB eszközöket csatlakoztat, mint memóriák, digitális kamerák és MP3-lejátszók.

14 Opcionális optikai meghajtó — Kiegészítő optikai meghajtó számára.

A számítógép hátlapjának ismertetése

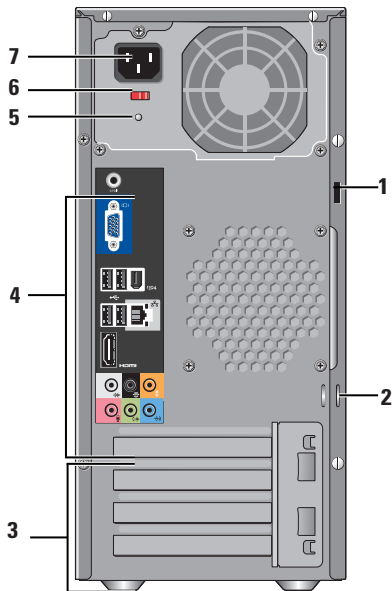

1 Biztonsági kábel csatlakozó — Lopásgátló eszközként használt biztonsági kábel zárszerkezetére csatlakozik.

MEGJEGYZÉS: Lopásgátló eszköz vásárlása előtt győződjön meg róla, hogy az kompatibilis a számítógépen lévő biztonsági kábel nyíláshoz.

2 Lakatoló gyűrűk — A kereskedelmi forgalomban kapható lopásgátló eszközök csatlakoztatására.

3 Bővítőkártya helyek (4) — Bármilyen PCI és PCI express kártya csatlakozójához való hozzáférés számára.

4 Hátlapi csatlakozók — USB, audio és más eszközök csatlakoztatására a megfelelő csatlakozóra.

5 Tápellátást jelző lámpa — A táp energiaellátását jelzi.







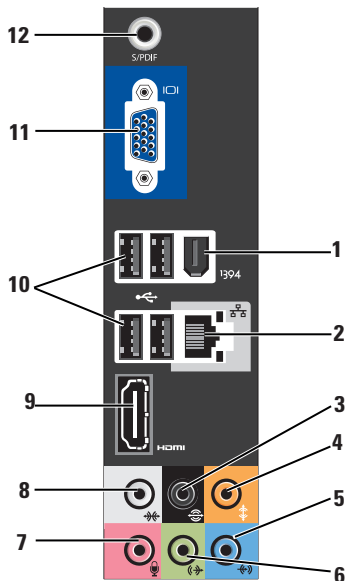

6 Feszültségválasztó kapcsoló — Válassza ki a régiójában érvényes feszültség tartományt.

7 Tápcsatlakozó — A számítógép dugaszoló aljzatra történő csatlakoztatására.

Hátlapon elhelyezett csatlakozók

-  **IEEE 1394 csatlakozó** — Olyan nagysebességű soros multimédia eszközök csatlakoztatására, mint digitális videokamerák.
-  **Hálózati csatlakozó és lámpa** — Hálózatra vagy szélessávú eszközre csatlakoztatja számítógépét. A hálózati aktivitás lámpa villog, ha a számítógép adatot fogad vagy küld. Nagy adatforgalom esetén a fény folyamatos is válhat.
-  **Hátsó B/J surround csatlakozó** — Többcsatornás hangszórók csatlakoztatására.
-  **Center/mélyláda csatlakozó** — Mélyláda csatlakoztatására.



- 5**  **Vonalbemenet csatlakozó** — Mikrofon vagy audiobemenet csatlakoztatására hang- vagy telefonos program számára. Hangkártyával ellátott számítógépeknél használja a kártya csatlakozóit.
- 6**  **Elülső B/J vonalkimeneti csatlakozó** — Fejhallgatók és integrált erősítővel rendelkező hangfalak csatlakoztatására. Hangkártyával ellátott számítógépeknél használja a kártya csatlakozóit.
- 7**  **Mikrofon csatlakozó** — Olyan rögzítő/lejátszó eszköz csatlakoztatására, mint mikrofon, kazettás magnó, CD-lejátszó vagy VCR. Hangkártyával rendelkező számítógépek esetén használja a kártyán található csatlakozót
- 8**  **Oldalsó B/J surround csatlakozó** — A surround hangszórók csatlakoztatására szolgál. Hangkártyával ellátott számítógépeknél használja a kártya csatlakozóit.
- 9**  **HDMI 1.2 csatlakozók** — TV-készülék csatlakoztatására, audio és video jelek számára egyaránt.
-  **MEGJEGYZÉS:** A beépített hangszóróval rendelkező monitorok csak a video jelet olvassák.
- 10**  **USB 2.0 connectors (4)** — Olyan USB eszközök csatlakoztatására szolgál, mint egér, billentyűzet, nyomtató, külső meghajtó vagy MP3-lejátszó.
- 11**  **VGA** — Monitor vagy projektor csatlakoztatására.
- 12** **S/PDIF csatlakozó** — erősítők és TV-készülékek csatlakoztatására optikai digitális kábelek használatával. Ez a formátum analóg konvertálási folyamat nélkül küld audio jelet.

Szoftverszolgáltatások

 **MEGJEGYZÉS:** Az ebben a fejezetben ismertetett szolgáltatásokkal kapcsolatban a merevlemezen található *Dell technológiai útmutatóban* vagy a Dell Support alábbi címen található weboldalán találhat bővebb információt: **support.dell.com**.

Hatékonyaság és kommunikáció

Számítógépét prezentációk, brosúrák, üdvözlőlapok, szórólapok és táblázatok létrehozására használhatja. Továbbá megtekinthet és szerkeszthet digitális fényképeket és képeket. A számítógépére telepített szoftverekkel kapcsolatban tekintse át rendelését.

Miután csatlakozott az internetre, megtekinthet weboldalakat, létrehozhat elektronikus postafiókot, fel- és tölthet fájlokat stb.

Szórakozás és multimédia

Számítógépét használhatja videók megtekintésére, játékokra, saját CD-lemezeinek létrehozására, zene- és rádióhallgatásra. Optikai lemez meghajtó

egysége számos olyan médiaformátum lejátszására alkalmas, mint CD-k, Blu-ray lemezek (amennyiben ezt az opciót választotta a vásárláskor) és DVD-k.

Letölthet vagy másolhat képeket és video fájlokat olyan hordozható eszközökről, mint digitális kamerák és mobiltelefonok. Opcionális szoftveres alkalmazások teszik lehetővé zenei és video fájlok létrehozását és rendezését, amelyeket lemezre írhat, és olyan hordozható termékekre menthet, mint MP3-lejátszók és kézi szórakoztató eszközök, vagy közvetlenül TV-készüléken, projektoron vagy házimozsi rendszeren tekinthet meg.

Az asztal személyre szabása

Személyre szabhatja az asztalt a megjelenés, felbontás, háttérkép, képernyővédő stb. módosításával a **Megjelenés és hangok személyre szabása** ablak segítségével.

A képernyő tulajdonságai ablakhoz való hozzáféréséhez:

1. Kattintson a jobb egérgombbal az asztal üres felületére.

2. Kattintson a **Személyre szabás** gombra a **Megjelenés és hangok személyre szabása** ablak megnyitásához, és tudjon meg többet a személyre szabási opciókról.

Az Energiabeállítások személyre szabása: Az operációs rendszer energiakezelési opciói segítségével konfigurálhatja számítógépe energiafelhasználási beállításait. A Microsoft® Windows Vista® három alapértelmezett opciót bocsát rendelkezésre:

- **Kiegyensúlyozott** — Ez az energiaellátási opció csúcsteljesítményt tesz lehetővé, amikor szükséges van rá, illetve energiát takarít meg inaktivitás esetén.
- **Energiatakarékos** — Ez az opció energiát takarít meg a rendszer teljesítményének csökkentése által, a számítógép élettartamának maximalizálása és a számítógép élettartama során fogyasztott energia csökkentése érdekében.

- **Csúcsteljesítmény** — Ez az energiaellátási opció a legmagasabb rendszerteljesítményt biztosítja, ennek érdekében a processzor sebességét az Ön tevékenységéhez igazítja és maximalizálja a rendszer teljesítményét.

Az Ön adatainak biztonsági mentése

Javasolt a számítógépén tárolt fájlokról és mappákról rendszeresen biztonsági másolatot készítenie. A fájlok biztonsági mentéséhez:

1. Kattintson **Start**  → **Vezérlőpult** → **Rendszer és karbantartás** → **Üdvözlőközpont** → **Fájlok másolása és beállítások mentése**.
2. Kattintson a **Fájlok biztonsági mentése** vagy a **Számítógép biztonsági mentése** opcióra.
3. Kattintson a **Felhasználói** fiókok felügyelete párbeszédpanelre, és folytassa a Biztonsági mentés varázsló utasításait.

Problémák megoldása

Ez a fejezet a számítógépes problémák megoldásáról nyújt információt. Ha nem képes megoldani a problémát az alábbi útmutatások alapján, akkor lásd a „Támogatói eszközök használata” (28. oldal) vagy a „Kapcsolatfelvétel a Dell-lel” (44. oldal) című fejezeteket.

 **VIGYÁZAT! Kizárólag szakavatott szervizszemélyzet távolíthatja el a számítógép burkolatát. Lásd a Szervizelési útmutatót a Dell terméktámogatási weboldalán (support.dell.com) a részletes szervizelési és hibaelhárítási információk érdekében.**

 **VIGYÁZAT! A számítógép belsejében történő munkák megkezdése előtt olvassa el a számítógéphez mellékelt biztonsági információkat. További biztonsági jellegű információkért kérjük, látogasson el a Dell honlapjának Regulatory Compliance részére a következő címen: http://www.dell.com/regulatory_compliance.**

Hálózati problémák

Vezeték nélküli csatlakozások

Ha megszűnik a hálózati kapcsolat — akkor a vezeték nélküli útvonalválasztó nem csatlakozik vagy a vezeték nélküli kapcsolódás ki van kapcsolva a számítógépen.

- Ellenőrizze a vezeték nélküli útvonalválasztót, hogy az be van kapcsolva, és csatlakoztatva van az Ön adatforrására (kábelmodem vagy hálózati csatlakozó).
- Hozza létre újra a csatlakozást a vezeték nélküli utválasztóval:
 - a. Mentsen el, zárjon be minden megnyitott fájlt, és lépjen ki minden futó alkalmazásból.
 - b. Kattintson **Start**  → **Csatlakozás**.
 - c. A beállítás elvégzéséhez kövesse a képernyőn megjelenő utasításokat.

Vezetékes csatlakozások

Ha a hálózati kapcsolat megszakadt — akkor a kábel nincs bedugva vagy megsérült.

- Ellenőrizze, hogy a kábel megfelelően be van dugva, és nem sérült-e.

Az integrált hálózati csatlakozón található kapcsolatjelző lámpa segítségével Ön ellenőrizheti, hogy a kapcsolat létrejött, továbbá annak állapotáról nyújt információt:

- Zöld — 10/100-Mb/s hálózat és a számítógép között megfelelő a kapcsolat..
- Narancssárga — 1000-Mb/s hálózat és a számítógép között megfelelő a kapcsolat.
- Nem világít — A számítógép nem észlel fizikai kapcsolatot a hálózattal.



MEGJEGYZÉS:A hálózati csatlakozón található kapcsolatjelző lámpa csak a vezetékes csatlakozásra vonatkozik. A kapcsolatjelző lámpa nem mutatja a vezeték nélküli kapcsolatok állapotát.

Áramellátási problémák

Ha a tápellátást jelző lámpa nem világít — akkor a számítógép vagy nincs bekapcsolva vagy nem kap áramot.

- Helyezze vissza a tápkábelt a számítógép hátulján lévő tápcsatlakozóba és az elektromos aljzatba.
- Ha a számítógép elektromos elosztóba van csatlakoztatva, győződjön meg róla, hogy az elosztó be van dugva az elektromos aljzatba, és be van kapcsolva. Ezen kívül iktassa ki az áramellátás védelmi eszközeit, az elosztókat és a hosszabbító kábeleket, és ellenőrizze, hogy a számítógép megfelelően bekapcsolódik.
- Győződjön meg róla, hogy az elektromos aljzat működik, oly módon, hogy egy másik eszközzel, például egy lámpával teszteli azt.
- Ellenőrizze a hálózati adapter kábel kapcsolatait. Ha a hálózati adapteren van világítás, győződjön meg róla, hogy világít.

Ha a tápellátást jelző fény folyamatosan fehéren világít és a számítógép nem reagál —

akkor a kijelző csatlakoztatásával lehet hiba, illetve nincs bekapcsolva. Ellenőrizze, hogy a kijelzőt megfelelően csatlakoztatta, kapcsolja ki, majd ismét be.

Ha a tápellátást jelző fény fehéren villog —

akkor a számítógép készenléti üzemmódban van. Nyomjon meg egy tetszőleges gombot a billentyűzeten, mozgassa az integrált vagy a csatlakoztatott egeret, vagy nyomja meg a főkapcsolót a normális használat folytatásához.

Ha a tápellátást jelző fény folyamatosan sárgán világít — akkor az tápellátási hibát, vagy egy belső eszköz hibás működését jelezheti. Segítségért lépjen kapcsolatba a Dell-lel; lásd „Kapcsolatfelvétel a Dell-lel” (44 oldal).

Ha a tápellátást jelző fény sárgán villog — akkor a számítógép kap áramot, azonban valamelyik eszköz meghibásodott vagy helytelenül telepítették. Ilyenkor megoldás lehet, ha kihúzza, majd ismét visszadugja a memória modulokat (a

memória modulok eltávolításával és cseréjével kapcsolatos információkért tekintse át a *Szervizelési útmutatót* a Dell terméktámogatási weboldalán: **support.dell.com**).

Amennyiben a számítógép vételét zavaró interferenciát észlelne — akkor kéretlen jel okoz interferenciát más jelek zavarása vagy blokkolása által. Az interferencia néhány lehetséges oka:

- A tápkábel, a billentyűzet és az egér hosszabbító kábelei.
- Túl sok eszközt csatlakoztatott az elektromos elosztóra.
- Több elektromos elosztó csatlakozik egy elektromos aljzatba.

Memóriaproblémák

Ha elégtelen memóriaüzenetet kap—

- Mentsen el és zárjon be minden megnyitott fájlt, és lépjen ki minden olyan futó alkalmazásból, amelyet nem használ, és ellenőrizze, hogy ezzel megoldotta-e a problémát.

- A minimális memóriaigényeket a szoftverek dokumentációjában nézheti meg. Szükség esetén helyezzen be több memóriát (lásd *Szervizelési útmutató* a Dell Support weboldalán: **support.dell.com**).
- Helyezze be újra a memória modulokat (lásd a *Szervizelési útmutatót* a Dell terméktámogatási weboldalán: **support.dell.com**) annak ellenőrzése érdekében, hogy a számítógépe sikeresen kommunikál-e a memóriával.

Ha más memóriaproblémákat tapasztal—

- Ellenőrizze, hogy betartotta-e a memória telepítésére vonatkozó utasításokat (lásd a *Szervizelési útmutatót* a Dell terméktámogatási weboldalán: **support.dell.com**).
- Ellenőrizze, hogy a memória modul kompatibilis az Ön számítógépével. Számítógépe támogatja a DDR2 memóriát. A számítógép által támogatott memóriatípusról további információkért lásd a „Specifikációk” c. fejezetet a 47 oldalon.

- Futtassa a Dell Diagnostics segédprogramot (lásd „Dell Diagnostics”, 31 oldal).
- Helyezze be újra a memória modulokat (lásd a *Szervizelési útmutatót* a Dell terméktámogatási weboldalán: **support.dell.com**) annak ellenőrzése érdekében, hogy a számítógépe sikeresen kommunikál-e a memóriával.

Lefagyások és szoftveres problémák

Ha a számítógép nem indul — Ellenőrizze, hogy a tápvezeték megfelelően csatlakozik a számítógépre és a fali csatlakozóra.

Ha egy program nem válaszol — Zárja be a programot:

1. Nyomja meg egyszerre a <Ctrl> <Shift> <Esc> gombokat.
2. Kattintson az **Alkalmazások** parancsra.
3. Kattintson a programra, amelyik nem válaszol
4. Kattintson a **Feladat befejezése** gombra.

Problémák megoldása

Ha egy program folyamatosan lefagy —

Tekintse át a program dokumentációját. Szükség esetén távolítsa el, majd telepítse újra a programot.

 **MEGJEGYZÉS:** A szoftver a dokumentációjában vagy CD-n általában tartalmaz telepítési utasításokat.

Ha a számítógép nem válaszol —

 **FIGYELMEZTETÉS:** Ha nem sikerül leállítania az operációs rendszert, adatokat veszthet.

Kapcsolja ki a számítógépet. Ha a számítógép a billentyűzetre vagy az egér mozgására nem reagál, a tápellátás gombot 8 - 10 másodpercig nyomva tartva kapcsolja ki a számítógépet. Ezután indítsa újra a számítógépet.

Ha a programot korábbi verziójú Microsoft® Windows® operációs rendszerre írták —

Futtassa a Programkompatibilitási varázslót. A Programkompatibilitás varázslóval a program úgy konfigurálható, hogy az egy a Windows Vista-tól

eltérő operációs rendszerhez hasonló környezetben is futtatható.

1. Kattintson a **Start**  → **Vezérlőpult** → **Programok** → **Régebbi program használata a Windows ezen változatával** opcióra.
2. Az üdvözlő képernyőn kattintson a **Tovább** gombra.
3. Kövesse a kijelzőn megjelenő utasításokat.

Ha kék képernyő jelenik meg —

Kapcsolja ki a számítógépet. Amennyiben a számítógép nem reagálna a billentyűzet megnyomására vagy az egér mozgására, akkor tartsa benyomva a tápellátó gombot 8-10 másodpercig, amíg a számítógép kikapcsol. Ezután indítsa újra a számítógépet.

Ha más szoftveres problémái lennének—

- Azonnal készítsen biztonsági mentést a fájljairól.
 - Használjon víruskereső programot a merevlemez vagy CD-k ellenőrzésére.
 - Mentsen és zárjon be minden nyitott fájlt vagy programot, majd a **Start**  menün keresztül állítsa le a számítógépet.
 - Tekintse át a szoftverdokumentációt vagy lépjen kapcsolatba a szoftver gyártójával a hibaelhárítási információk szerzése érdekében:
 - Győződjön meg róla, hogy a program kompatibilis a számítógépre telepített operációs rendszerrel.
 - Győződjön meg róla, hogy a számítógép megfelel a szoftver futtatásához szükséges minimális hardverkövetelményeknek. Információkat a szoftver dokumentációjában talál:
 - Győződjön meg róla, hogy a program telepítése és konfigurációja megfelelő.
- Ellenőrizze, hogy az eszközök illesztőprogramjai nem ütköznek a programmal.
 - Szükség esetén távolítsa el, majd telepítse újra a programot.

Támogatói eszközök használata

Dell Support Center

A Dell Support Center segítségére áll az Ön számára szükséges, szervizeléssel, támogatással és rendszerspecifikus információkkal kapcsolatos információk megtalálásában. További információért a Dell Support Centerrel kapcsolatban és az elérhető támogatási eszközökről, kattintson a **Szolgáltatások** fülre a **support.dell.com** oldalon.

Az alkalmazás futtatásához kattintson a tálcán  található ikonra. A kezdőoldal a következőkhöz biztosít hozzáférést:

- Súgó (hibaelhárítás, biztonság, rendszerteljesítmény, hálózat/internet, biztonsági mentés / visszaállítás és Windows Vista)
- Riasztások (a számítógéppel kapcsolatos műszaki támogatási riasztások)

- Riasztások (az Ön számítógépére vonatkozó műszaki támogatási riasztások)
- Az Ön rendszeréről (rendszerdokumentáció, jótállási információ, rendszerinformáció, frissítések és kiegészítők)

A Dell Support Center kezdőoldalának felső részén látható az Ön rendszerének típuszáma, illetve szervizszáma és expressz szerviz kódja.

A Dell Support Centerre vonatkozó bővebb információkért tekintse át a *Dell technológiai útmutatót* a merevlemezén vagy a Dell Support weboldalon **support.dell.com**.



VIGYÁZAT! Az áramütés, illetve a forgó ventilátorok okozta és egyéb más sérülések megelőzése érdekében mindig húzza ki a számítógép tápkábelét a csatlakozóból, mielőtt eltávolítani a burkolatot.

Rendszerüzenetek

Amennyiben számítógépén probléma vagy hiba merülne fel, megjeleníthet egy rendszerüzenetet, amely segít Önnek a probléma azonosításában, valamint a megoldásához szükséges lépések meghatározásában.

 **MEGJEGYZÉS:** Amennyiben olyan üzenetet kap, amely nem szerepel a következő példákban, akkor tekintse át az operációs rendszer dokumentációját, illetve annak a programnak a dokumentációját, amely futott az üzenet megjelenésekor. További lehetőségként áttekintheti a *Szervizelési útmutatót* a Dell Support weboldalán (**support.dell.com**) vagy lásd „Kapcsolatfelvétel a Dell-lel” a 44 oldalon.

Figyelem! A rendszer indítására irányuló korábbi próbálkozások sikertelenek voltak a(z) [nnnn] ellenőrzőponton. A probléma megoldására irányuló segítség érdekében kérjük, jegyezze fel ezt az ellenőrzőpontot, és lépjen kapcsolatba a Dell Technical Support részlegével — A

számítógép három egymást követő alkalommal indult sikertelenül ugyanazon hiba miatt (lásd Kapcsolatfelvétel a Dell-lel a 44 oldalon).

CMOS checksum error — Lehetséges alaplap meghibásodás vagy RTC elem lemerült. Az akkumulátort ki kell cserélni. Lásd a *Szervizelési útmutatót* a Dell Support weboldalán **support.dell.com** vagy lásd „Kapcsolatfelvétel a Dell-lel” a 44 oldalon.

CPU fan failure — A CPU-ventilátor meghibásodott. A CPU-ventilátort ki kell cserélni. Lásd a *Szervizelési útmutatót* a Dell Support weboldalán: **support.dell.com**.

Hard-disk drive failure — Lehetséges merevlemez meghibásodás a HDD POST során (lásd „Kapcsolatfelvétel a Dell-lel” a 44 oldalon).

Hard-disk drive read failure — Lehetséges merevlemez meghibásodás a HDD indítási teszt során (lásd „Kapcsolatfelvétel a Dell-lel” a 44 oldalon).

Billentyűzet meghibásodás — Cserélje ki a billentyűzetet, vagy ellenőrizze a kábelek megfelelő csatlakozását.

No boot device available — Nincs rendszerindító partíció a merevlemezén, a merevlemez vezetéke nem megfelelően csatlakozik, vagy nem található rendszerindító eszköz.

- Ha a merevlemez a rendszerindító eszköz, ellenőrizze a kábelek csatlakozását, és hogy a meghajtó megfelelően van-e telepítve és rendszerindító eszközként van-e partíciónálva.
- Lépjen a BIOS-ba, és ellenőrizze, hogy megfelelő-e a rendszerindítási sorrendre megadott információ (lásd *Szervizelési útmutatót* a Dell Support weboldalán: **support.dell.com**).

No timer tick interrupt — Az alaplap valamelyik chipje vagy maga az alaplap hibásodott meg (lásd *Szervizelési útmutatót* a Dell Support weboldalán **support.dell.com** vagy lásd „Kapcsolatfelvétel a Dell-lel” c. fejezetet a 44 oldalon).

USB túlfeszültség hiba — Húzza ki az USB eszközt. Az USB eszköznek több áramra van szüksége a megfelelő működés érdekében. Használjon külső áramforrást az USB eszköz csatlakoztatására, illetve, amennyiben az eszköz két USB vezetékkel rendelkezik, akkor csatlakoztassa mindkettőt.

FIGYELMEZTETÉS – A merevlemez ÖNFIGYELŐ RENDSZERE azt jelezte, hogy egy paraméter átlépte saját működési tartományát. A Dell javasolja, hogy készítsen rendszeresen biztonsági mentést adatairól. A működési tartományt túllépő paraméter nem feltétlenül jelent potenciális merevlemez problémát — S.M.A.R.T hiba, lehetséges merevlemez meghibásodás. Ez a szolgáltatás a BIOS-ban engedélyezhető és tiltható le (lásd „Kapcsolatfelvétel a Dell-lel” a 44 oldalon).

Hardver-hibakereső

Ha az operációs rendszer beállításakor egy eszközt nem észlel a rendszer, vagy konfigurálását nem találja megfelelőnek, a **Hardver hibakereső** segítségével feloldhatja az összeférhetlenséget.

A Hardver hibakereső indítása:

1. Click **Start**  → **Help and Support**.
2. Gépelje a `hardware troubleshooter` (hardver hibakereső) parancsot a kereső mezőbe, majd nyomja meg az <Enter> gombot a keresés megkezdéséhez.

3. A keresési eredmények között válassza ki az opciót, amely legjobban leírja a problémát, és kövesse a további hibaelhárítási lépéseket.

Dell Diagnostics

Dell Ha problémája támad a számítógéppel, végezze el az itt ismertetett ellenőrzéseket („Lefagyások és szoftveres problémák”, 25 oldal), futtassa le a Dell diagnosztikát, és csak ezután forduljon a Dellhez műszaki segítségnyújtásért.

Javasoljuk, hogy mielőtt nekilátna, nyomtassa ki ezeket az eljárásokat.

 **MEGJEGYZÉS:** A Dell Diagnostics csak Dell számítógépeken működik.

 **MEGJEGYZÉS:** Az illesztőprogramokat és segédprogramokat tartalmazó *Drivers and Utilities* (Illesztőprogramok és segédprogramok) adathordozó opcionális, ezért elképzelhető, hogy nem található meg a tartozékok között.

Lásd a „Rendszerbeállítás” részt a *Szervizelési útmutatót* a számítógép konfigurációs adatainak ellenőrzése, és annak ellenőrzése céljából, hogy a tesztelni kívánt eszköz megjelenik a rendszerbeállításoknál, és működik is.

indítsa el a Dell Diagnostics programot a merevlemezről vagy a *Drivers and Utilities* (Illesztőprogramok és segédprogramok) adathordozóról.

A Dell Diagnostics indítása merevlemezről

A Dell-diagnosztika elindítása merevlemez meghajtóról

 **MEGJEGYZÉS:** Ha a számítógép nem képes kép megjelenítésére a kijelzőn, akkor lásd „Kapcsolatfelvétel a Dell-lel” a 44 oldalon.

1. Győződjön meg róla, hogy a számítógép csatlakozik az elektromos hálózathoz és a csatlakozóaljzat nem hibás.
2. Kapcsolja be (vagy indítsa újra) a számítógépet.
3. A DELL™ logó megjelenésekor azonnal nyomja meg az <F12> billentyűt. Válassza a **Diagnostics** (Diagnosztika) elemet a boot menüből, és nyomja meg az <Enter> gombot.

 **MEGJEGYZÉS:** Ha hosszabb várakozás után az operációs rendszer logója is megjelenik, várjon, amíg a Microsoft® Windows® asztal látható; ezt követően kapcsolja ki számítógépet és próbálja meg újra.

Támogatói eszközök használata

 **MEGJEGYZÉS:** Ha egy üzenet arra figyelmeztet, hogy nem található a diagnosztikai segédprogram-partíció, futtassa a Dell Diagnostics segédprogramot a *Drivers and Utilities* adathordozóról.

4. Valamelyik gomb megnyomásával indítsa el a Dell diagnosztikát a merevlemezen lévő diagnosztika segédprogram-partícióról.

A Dell Diagnostics indítása a *Drivers and Utilities* (Illesztőprogramok és segédprogramok) adathordozóról

1. Insert the *Drivers and Utilities* media.
 2. Állítsa le, és indítsa újra a számítógépet. Amikor megjelenik a DELL-embléma, azonnal nyomja meg az <F12> gombot.
-  **MEGJEGYZÉS:** Ha hosszabb várakozás után az operációs rendszer logója is megjelenik, várjon, amíg a Microsoft® Windows® asztal látható; ezt követően kapcsolja ki számítógépet és próbálja meg újra.

 **MEGJEGYZÉS:** Az alábbi lépések csak egyszer változtatják meg a rendszerbetöltési sorrendet. A következő indításkor a számítógép a rendszerbeállítások programban megadott eszközeiről fog beindulni.

3. A bootoló eszközök listája jelenik meg, ezen jelölje ki a **CD/DVD/CD-RW** lehetőséget és nyomja meg az <Enter> gombot.
4. A megjelenő menüből válassza ki a **Boot from CD-ROM** (CD meghajtóról történő indítás) lehetőséget, és nyomja meg az <Enter> gombot.
5. Nyomja meg az 1-es gombot a CD menü elindításához, majd nyomja meg az <Enter> gombot.
6. A számozott listában válassza a **Run the 32 Bit Dell Diagnostics** (A 32 bites Dell Diagnostics futtatása) parancsot. Ha több verzió is fel van sorolva, válassza a számítógépnek megfelelőt.
7. Amikor megjelenik a Dell diagnosztika **főmenüje**, válassza ki a futtatni kívánt tesztet.

Rendszer-visszaállítási opciók

Az operációs rendszert a következő módokon állíthatja vissza:

- A Rendszer-visszaállítás visszaállítja számítógépét egy korábbi működőképes állapotra az adatfájlok érintetlenül hagyása mellett. Az operációs rendszer visszaállítására és az adatfájlok megőrzésére használja első megoldásként a rendszer-visszaállítási szolgáltatást.
- A Dell Factory Image Restore segédprogramja visszaállítja a merevlemezt a számítógép vásárlásakor működőképes állapotra. Ez az eljárás véglegesen töröl minden adatot a merevlemezről, és eltávolít minden olyan programot, amelyet Ön a számítógép átvétele óta telepített. A Dell Factory Image Restore (Dell gyári rendszerkép-visszaállítás) szolgáltatást csak abban az esetben használja, ha a rendszer-visszaállítás nem oldotta meg az operációs rendszer problémáját.
- Amennyiben Operációs rendszer lemezt kapott a számítógéphez, annak használatával is visszaállíthatja az operációs rendszert. Ugyanakkor az operációs rendszer telepítőlemeze is minden adatot töröl a merevlemezről. A lemezt csak abban az esetben használja, ha a rendszer-visszaállítás nem oldotta meg az operációs rendszer problémáját.

Rendszer-visszaállítás

A Windows operációs rendszerek rendszer-visszaállítás funkciója segítségével a számítógép visszaállítható egy korábbi, működőképes állapotra (az adatfájlok érintése nélkül), ha a hardverben, szoftverben vagy más rendszerbeállításban történt módosítás miatt a rendszer nemkívánatos működési állapotba került. A rendszer-visszaállítás által végrehajtott módosítások teljes mértékben visszavonhatóak.

Rendszer-visszaállítási opciók

➔ **FIGYELMEZTETÉS:** Az adatfájlokról rendszeresen készítsen biztonsági másolatot. A rendszer-visszaállítás nem követi nyomon az adatfájlokat, és nem is állítja helyre őket.

✍ **MEGJEGYZÉS:** A dokumentumban szereplő eljárások a Windows alapértelmezés szerinti nézetére vonatkoznak, tehát nem biztos, hogy érvényesek, ha Dell™ számítógépét klasszikus Windows nézetre állítja.

A rendszer-visszaállítás indítása

1. Kattintson a **Start**  gombra.
2. A **Keresés** mezőbe gépelje be a `System Restore` (Rendszer-visszaállítás) parancsot, és nyomja meg az <Enter> gombot.

✍ **MEGJEGYZÉS:** Megjelenik a **Felhasználói fiókok kezelése** ablak. Amennyiben Ön rendszergazdai jogosultságokkal rendelkezik a számítógépen, kattintson a **Folytatás** gombra, egyébként lépjen kapcsolatba a rendszergazdával a kívánt művelet folytatásához.

3. Kattintson a **Tovább** gombra, és kövesse a képernyőn megjelenő utasításokat.

Ha a Rendszer-visszaállítás nem oldotta meg a problémát, törölheti az utolsó rendszer-visszaállítási műveletet.

Az utolsó rendszer-visszaállítás visszavonása

✍ **MEGJEGYZÉS:** Mielőtt törli az utolsó rendszer-visszaállítást, mentsen el és zárjon be minden nyitott fájlt, és zárjon be minden futó programot. A rendszer teljes visszaállításáig ne módosítson, nyisson meg vagy töröljön fájlokat vagy programokat.

1. Kattintson a **Start**  gombra.
2. A **Keresés** mezőbe gépelje be a `System Restore` (Rendszer-visszaállítás) parancsot, és nyomja meg az <Enter> gombot.
3. Kattintson az **Utolsó visszaállítás törlése** elemre, és kattintson a **Tovább** gombra.

Dell gyári rendszerkép-visszaállítás

 **FIGYELMEZTETÉS:** A Dell Factory Image Restore (Dell gyári rendszerkép-visszaállítás) szolgáltatásai véglegesen törölnek minden adatot a merevlemezeiről, és eltávolítanak minden olyan programot és meghajtóprogramot, amit Ön a számítógép átvétele óta telepített. Ha módja van rá, készítsen biztonsági mentést az adatokról ezen szolgáltatások használata előtt. A Dell Factory Image Restore (Dell gyári rendszerkép-visszaállítás) szolgáltatást csak abban az esetben használja, ha a rendszer-visszaállítás nem oldotta meg az operációs rendszer problémáját.

 **MEGJEGYZÉS:** Előfordulhat, hogy a Dell gyári rendszerkép-visszaállítás némely országban vagy némely számítógépen nem működik.

A Dell gyári rendszerkép-visszaállítást csak az operációs rendszer utolsó visszaillesztési

lehetőségeként használja. Ezek a szolgáltatások a merevlemezt a számítógép vásárlásakor működőképes állapotba állítják vissza. A számítógép átvétele után a merevlemezre került minden fájl és program — beleértve az adatfájlokat is — véglegesen törlődik a merevlemezeiről. Az adatfájlok közé tartoznak a dokumentumok, a számológépek, az e-mail üzenetek, a digitális fényképek, a zenefájlok stb. Lehetőség szerint készítsen biztonsági mentést minden adatról a gyári rendszerkép-visszaállítás előtt.

Dell Factory Image Restore (Dell gyári rendszerkép-visszaállítás)

1. Kapcsolja be a számítógépet. Amikor megjelenik a DELL-embléma, nyomja meg többször az <F8> gombot a **Vista speciális rendszerindítási lehetőségeinek** eléréséhez.
2. Válassza a **Számítógép helyreállítása** elemet.
3. Megjelenik a **Rendszer-visszaállítási lehetőségek** ablak.

Rendszer-visszaállítási opciók

- Válasszon egy billentyűzet-kiosztást, és kattintson a **Tovább** gombra.
 - A helyreállítási lehetőségek eléréséhez lépjen be helyi felhasználóként. A parancssor eléréséhez a Felhasználónév mezőbe írja be, hogy `administrator` (rendszergazda), majd kattintson az **OK** gombra.
 - Kattintson a **Dell Factory Image Restore** (Dell gyári rendszerkép-visszaállítás) lehetőségre. Megjelenik a **Dell Factory Image Restore** üdvözlő képernyője.
-  **MEGJEGYZÉS:** A konfigurációtól függően lehet, hogy a **Dell Factory Tools** (Dell gyári eszközök), majd a **Dell Factory Image Restore** (Dell gyári rendszerkép-visszaállítás) elemeket kell választania.
- Kattintson a **Next** (Tovább) gombra. Megjelenik a **Confirm Data Deletion** (Adattörlés jóváhagyása) képernyő.
-  **FIGYELMEZTETÉS:** Amennyiben nem akarja folytatni a gyári rendszerkép-visszaállítást, kattintson a **Cancel** (Mégsem) gombra.

- Kattintson a jelölőnégyzetre annak jóváhagyására, hogy valóban folytatni kívánja a merevlemez újraformázását, és a rendszerszoftverek visszaállítását gyári állapotra, majd kattintson a **Next** (Tovább) gombra.

A visszaállítási folyamat elkezdődik, és öt vagy akár több percig is eltarthat. Egy üzenet jelenik meg, amikor megtörtént az operációs rendszer és a gyárilag telepített alkalmazások visszaállítása a gyári állapotra.

- Kattintson a **Finish** (Befejezés) gombra a rendszer újraindításához.

Az operációs rendszer újratelepítése

Előkészületek

Ha egy frissen telepített illesztőprogram miatt újra kívánja telepíteni a Windows operációs rendszert, próbálkozzon előbb a Windows Eszközillesztőprogram-visszagörgetéssel. Amennyiben az eszköz-illesztőprogram visszatöltés

révén nem sikerül megoldani a problémát, a Rendszer-visszaállítás funkció alkalmazásával állítsa vissza az operációs rendszert az eszköz-illesztőprogram telepítése előtti állapotba. Lásd „A Microsoft Windows rendszer-visszaállítás használata: page 33.

 **FIGYELMEZTETÉS:** A telepítés végrehajtása előtt az elsődleges merevlemezen lévő minden adatfájlról készítsen biztonsági másolatot. A hagyományos merevlemez-konfigurációk esetében az elsődleges meghajtó a számítógép által először észlelt meghajtó.

A Windows újratelepítéséhez a következőkre van szükség:

- *Dell Operating System* (Operációs rendszer) adathordozó
- *Dell Drivers and Utilities* (Illesztőprogramok és segédprogramok) adathordozó

 **MEGJEGYZÉS:** A *Dell Drivers and Utilities* (Illesztőprogramok és segédprogramok) adathordozó a számítógép összeszerelésekor



telepített illesztőprogramokat tartalmazza. Használja a *Dell Drivers and Utilities* adathordozót a szükséges illesztőprogramok betöltéséhez. Attól függően, honnan rendelte meg a számítógépet, vagy hogy kérte-e az adathordozót, előfordulhat, hogy a *Dell Drivers and Utilities* adathordozót és az *Operating System* adathordozót nem kapta meg a rendszerrel együtt.

A Windows Vista újratelepítése

Az újratelepítés 1–2 órát vehet igénybe. Az operációs rendszer újratelepítése után az egyes eszközök illesztőprogramjait, a vírusvédelmi programokat és egyéb szoftvereket is ismételten fel kell telepítenie.

1. Mentsen és zárjon be minden nyitott fájlt, és lépjen ki minden nyitott programból.
2. Helyezze be az *operációs rendszer* telepítőlemezét.

Rendszer-visszaállítási opciók

3. Kattintson az **Exit** (Kilépés) gombra az **Install Windows** (Windows telepítése) üzenet megjelenésekor.
4. Indítsa újra a számítógépet.
5. A DELL logó megjelenésekor azonnal nyomja meg az <F12> gombot.
 -  **MEGJEGYZÉS:** Ha hosszabb várakozás után az operációs rendszer logója is megjelenik, várjon, amíg a Microsoft® Windows® asztal látható; ezt követően kapcsolja ki a számítógépet és próbálja meg újra.
 -  **MEGJEGYZÉS:** Az alábbi lépések csak egyszer változtatják meg a rendszerbetöltési sorrendet. Következő indításkor a számítógép a rendszerbeállítások programban megadott eszközről fog beindulni.
6. Amikor megjelenik a rendszerindító eszközök listája, jelölje ki a **CD/DVD/CD-RW Drive**, majd lehetőséget és nyomja meg az <Enter> gombot.
7. Nyomja meg bármelyik billentyűt a CD-ROM-ról történő indításhoz (**Boot from CD-ROM**)
A telepítés elvégzéséhez kövesse a képernyőn megjelenő utasításokat.

Segítség

Ha problémát tapasztal a számítógéppel, a következő lépések követésével megkeresheti és megállapíthatja a hibát:

1. Lásd a 22 oldalon, a számítógépén tapasztalható problémák megoldására vonatkozó, „Problémamegoldás” című fejezetet.
2. Lásd a 31 oldalon, a Dell diagnosztika futtatására vonatkozó, „Dell diagnosztika” című fejezetet.
3. Töltse ki a „Diagnosztikai ellenőrzőlistát” az alábbi oldalon: 43.
4. Használja a Dell átfogó online szolgáltatásait a Dell Support (**support.dell.com**) weboldalon a telepítéssel és hibaelhárítási folyamatokkal kapcsolatos segítségért. Lásd az „Online szolgáltatások” oldalt 40 a Dell online szolgáltatásait tartalmazó átfogó lista érdekében.

5. Amennyiben a fenti lépések sem oldották meg a problémát, akkor lásd „Kapcsolatfelvétel a Dell-lel”: 44.

 **MEGJEGYZÉS:**Hívja fel a Dell Support központot a számítógéptől, hogy az ügyfélszolgálati alkalmazottaink segíteni tudjanak a szükséges eljárások lebonyolításában.

 **MEGJEGYZÉS:**A Dell expressz szervizkód rendszere nem minden országban áll rendelkezésre.

A Dell automata telefonos rendszerének kérésére adja meg expressz szervizkódját, hogy hívását közvetlenül a megfelelő támogatói személyzethez irányíthassuk. Ha nincs expressz szervizkódja, nyissa meg a **Dell tartozékok** mappát, kattintson duplán az **Expressz szervizkód** ikonra, és kövesse az utasításokat.

 **MEGJEGYZÉS:** A következő szolgáltatásokból egyesek nem elérhetők az USA területén kívül. Forduljon a Dell helyi képviselőjéhez a hozzáférhetőségi kérdésekkel.

Műszaki támogatás és ügyfélszolgálat

A Dell támogatói szolgáltatása a Dell hardverrel kapcsolatos kérdéseinek megválaszolására szolgál. Az ügyfélszolgálati csoportunk számítógép alapú diagnosztizálási programokat használ a gyors és pontos válasznyújtás érdekében.

Mielőtt kapcsolatba lépne a Dell ügyfélszolgálatával, tekintse át a „Mielőtt telefonálna” című fejezetet (43), majd válassza ki az Ön régiójára vonatkozó kapcsolatinformációt, vagy látogasson el a következő oldalra: **support.dell.com**.

DellConnect™

A DellConnect egy egyszerű online hozzáférési eszköz, ami lehetővé teszi, hogy a Dell ügyfélszolgálati alkalmazottja egy szélessávú

kapcsolattal hozzáférjen a számítógépjéhez, majd diagnosztizálja és megjavítsa a hibát az Ön felügyelete mellett. További információkért látogasson el a **support.dell.com** weboldalra, és kattintson a **DellConnect** linkre.

Online szolgáltatások

A Dell termékekről és szolgáltatásokról bővebb információt a következő weboldalakon talál:

- **www.dell.com**
- **www.dell.com/ap** (Csak Ázsiai/Csendes-óceáni országok)
- **www.dell.com/jp** (Csak Japán)
- **www.euro.dell.com** (Csak Európa)
- **www.dell.com/la** (Latin Amerika és Karib-országok)
- **www.dell.ca** (Csal Kanada)

A Dell ügyfélszolgálatot a következő weboldalakon és e-mail címeiken érheti el:

Dell ügyfélszolgálat weboldalak

- **support.dell.com**
- **support.jp.dell.com** (Csak Japán)
- **support.euro.dell.com** (Csak Európa)

Dell Support e-mail addresses

- **mobile_support@us.dell.com**
- **support@us.dell.com**
- **la-techsupport@dell.com** (Csak Latin Amerika és Karib-országok)
- **apsupport@dell.com** (Ázsiai/Csendes-óceáni országok)

Dell marketing és értékesítés e-mail címek

- **apmarketing@dell.com** (Csak Ázsiai/Csendes-óceáni országok)
- **sales_canada@dell.com** (Csak Kanada)

Névtelen fájlátviteli protokoll (FTP)

- **ftp.dell.com**

Belépés felhasználóként: `anonymous` nevet, és használja az e-mail címét jelszóként.

AutoTech szolgáltatás

Dell automatikus ügyfélszolgálat – az AutoTech – a Dell ügyfelek által a hordozható és asztali számítógéppel kapcsolatos leggyakoribb kérdésekre nyújt automatikusan válaszokat.

Miután felhívta az AutoTech szolgáltatást, a telefon gombjainak segítségével válassza ki a kérdésének megfelelő témát. Az Ön régiója számára érvényes telefonszám érdekében lásd „A Dell elérhetőségei” c. fejezetet: 44.

Automatikus rendelés-állapot szolgáltatás

Ellenőrizheti bármelyik megrendelt Dell termék állapotát a **support.dell.com** oldalon, vagy ha felhívja az automatikus rendelés-állapot szolgáltatást. Egy hangfelvétel lekérdezi a szükséges információkat, hogy meghatározhassa a termék szállítási állapotát. Az Ön régiója számára érvényes telefonszám érdekében lásd „A Dell elérhetőségei” c. fejezetet: 44.

Segítség

Ha problémák merülnek fel a rendelésével kapcsolatban, mint például hiányzó részek, nem megfelelő részek, vagy helytelen számlázás, forduljon a Dell ügyfélszolgálati csoportjához. A híváskor legyen kéznél a számla vagy szállítmányozási szám. Az Ön régiója számára érvényes telefonszám érdekében lásd „A Dell elérhetőségei” c. fejezetet: 44.

Termékinformációk

Ha további Dell termékekről kíván tudakozni, vagy ha rendelni szeretne valamit, látogassa meg a Dell weboldalt a **www.dell.com** címen. Az Ön régiója számára érvényes telefonszám vagy egy értékesítési specialista elérése érdekében lásd „A Dell elérhetőségei” c. fejezetet: 44.

Garanciális vagy hitelre vásárolt termékek visszaküldése javításra

Készítse elő a javításra vagy visszaszolgáltatásra szánt tárgyakat a következő módon:

1. Hívja fel a Dell-t csereutalvány szám kérése érdekében, és azt jól láthatóan írja a doboz külső részére.
2. Az Ön régiója számára érvényes telefonszám érdekében lásd „A Dell elérhetőségei” c. fejezetet: 44.
3. Mellékeljen egy számlamásolatot és az visszaszolgáltatás okának a leírását egy levélben.
4. Mellékeljen egy diagnosztizáló lista másolatot (lásd „Diagnosztikai ellenőrzőlista”, 43) oldal, amelyen feltünteti a lebonyolított tesztekét és a Dell Diagnostics által jelzett hibaüzeneteket (lásd: „Dell diagnosztika”, 31 oldal).
5. Mellékeljen minden hozzátartozó tárgyat (tápkábel, szoftvert tartalmazó hajlékonylemez, kézikönyveket stb.) ha hitelre vett terméket szolgáltat vissza.
6. Csomagolja be a visszatérítendő tárgyat az eredeti (vagy egyenértékű) csomagolásba.

7. A szállítási költségeket Ön állja. A szállítási költségeket Ön állja. Ugyancsak felelős a visszaszállított termék biztosításáért, és vállalja a felelőséget, ha szállítás közben elveszik a termék.
8. Ha a visszaküldött termék a fent említett követelményeknek nem felel meg, a Dell rakodó dokknál nem fogadják el, és visszaküldik Önhöz.

Mielőtt telefonálna

 **MEGJEGYZÉS:** Készítse elő expressz szervizkódját a telefonhívás előtt. A kód segítségével a Dell automatikus ügyfélszolgálati telefonrendszer hatékonyabban elirányítja a hívását. A szervizcímkeje felől is kérdezhetik (amit a számítógép felső részén talál meg).

Ne feledje el kitölteni a következő diagnosztikai ellenőrzőlistát. Megkérhetik Önt, hogy beírjon bizonyos parancsokat a billentyűzet segítségével, közvetítsen részletes információkat a művelet közben, vagy, hogy más, csak az Ön számítógépétől

lehetséges hibakeresési lépéseket végezzen el. Biztosítsa, hogy a számítógép dokumentációja kéznél van.

Diagnosztikai ellenőrzőlista

- Név:
- Dátum:
- Címek:
- Telefonszám:
- Szervizcímke (a számítógép hátán vagy alján megtalálható vonalkód):
- Expressz szervizkód:
- Csereutalvány szám (ha biztosította egy Dell ügyfélszolgálati szakember):
- Operációs rendszer és verzió:
- Eszközök:
- Bővítőkétyák:
- Kapcsolódva van egy hálózatra? Igen / Nem
- Hálózat, verzió, és hálózati kártya:
- Programok és verziók:

Segítség

Tanulmányozza át az operációs rendszer dokumentációját a számítógép rendszerindító fájljainak meghatározása érdekében. Ha a számítógéphez nyomtató van csatlakoztatva, nyomtassa ki az összes fájlt. Ellenkező esetben rögzítse minden egyes fájl tartalmát, mielőtt felhívná a Dell-t.

- Hibaüzenet, hangjelzés vagy diagnosztizálási kód:
- A probléma és a lebonyolított hibakeresési eljárások leírása:

Kapcsolatfelvétel a Dell vállalattal

Az Egyesült Államok ügyfelei számára:
800-WWW-DELL (800-999-3355).

 **MEGJEGYZÉS:** Amennyiben nincs élő Internet kapcsolata, akkor a vásárlástól szóló számlán, a csomagolásban található nyomtatványon, vagy a Dell termékkatalógusban talál elérhetőségi információkat.

A Dell többféle online és telefonos támogatást és szervizszolgáltatást kínál. A választék országtól

és terméktől függően eltérő lehet, és nem biztos, hogy minden szolgáltatás rendelkezésre áll az Ön térségében.

A Dell értékesítési, technikai támogatási és vevőszolgálati elérhetőségei:

1. Visit **support.dell.com**.
2. Adja meg tartózkodási helyét az oldal alján található **Ország/terület kiválasztása** lenyíló menüben.
3. Kattintson az oldal bal oldalán található **Kapcsolat** gombra.
4. Válassza ki igényeinek megfelelően a szolgáltatási vagy támogatási hivatkozást.
5. Válassza az Ön számára legkényelmesebb módszert a Dell elérésére.

További információk és források

Ha a következőkre lenne szüksége:

újra kell telepítenie operációs rendszerét.

futtasson egy diagnosztikai programot a számítógépén, telepítse újra rendszerszoftverét, vagy frissítse a számítógép illesztőprogramjait és az információs fájlokat.

tudjon meg többet operációs rendszeréről, a perifériák karbantartásáról, a RAID-ről, internetről, Bluetooth®-ról®, hálózatokról és e-mailről

bővítse számítógépet új vagy kiegészítő memóriával vagy új merevlemezzel.

telepítse újra vagy cserélje ki az elhasznált vagy meghibásodott alkatrészeket.

Lásd:

az *Ön oprációs rendszerének* telepítőlemezre.

az *Illesztőprogramok és segédprogramok* lemezt.



MEGJEGYZÉS: Az Illesztőprogramok és dokumentációk frissítéseit a Dell™ Support weboldalán találhatja meg: **support.dell.com**.

a *Dell Technológiai útmutató*, amely a merevlemezen található.

a Szervizelési útmutatót a Dell Support weboldalán: **support.dell.com**.



MEGJEGYZÉS: Bizonyos országokban a számítógép felnyitása és alkatrészeinek cseréje érvénytelenítheti a garanciát. Mielőtt a számítógép belsejében végezne munkálatokat, tekintse át a garanciára és a visszaküldésre vonatkozó feltételeket.

Ha a következőkre lenne szüksége:

tanulmányozza át a számítógép biztonságos üzemeltetésére vonatkozó információkat. tekintse át a garanciára, felhasználási feltételekre (csak USA), biztonsági utasításokra vonatkozó, továbbá a szabályozó jellegű és ergonómiai információkat, valamint a végfelhasználói licencszerződést.

keresse meg a szervicímét / expressz szervizkódot — számítógépének azonosításához a **support.dell.com** weboldalon, vagy a műszaki segítségnyújtás eléréséhez a szervicímét kell használnia.

keressen illesztőprogramokat és letöltéseket. forduljon műszaki támogatásért és termékinformációkért. ellenőrizze az új rendelések állapotát. megoldások és válaszok gyakori kérdésekre. az Ön számítógépének műszaki módosításaira vonatkozó aktuális frissítések információit tartalmazó hivatkozási anyagok mérnökök vagy tapasztalt felhasználók számára.

Lásd:

A számítógép belsejében történő munkák megkezdése előtt olvassa el a számítógéphez mellékelt biztonsági információkat. További biztonsági jellegű információkért kérjük, látogasson el a honlap Regulatory Compliance részére a következő címen: **www.dell/regulatory_compliance**.

a számítógép felső részén.



a Dell Support weboldalt: **support.dell.com**.

Specifikációk

Számítógép modell

Studio 540

Ez a fejezet a számítógép telepítéséről, az illesztőprogramok és a számítógép frissítéséről tartalmaz információkat.

 **MEGJEGYZÉS:** Az ajánlatok régióként változhatnak. A számítógépének konfigurációjára vonatkozó bővebb információkért válassza a **Start**  → **Súgó és támogatás** menüpontot, majd válassza a számítógép információinak megtekintése opciót.

Processzor

Típus	L2 gyorsítótár
Intel® Celeron®	512 KB
Intel Pentium® Dual-Core	1 MB
Intel Core™ 2 Duo	2 MB/3 MB/4 MB/ 6 MB
Intel Core2 Quad	6 MB/8 MB/12 MB

Meghajtók

Kívülről hozzáférhető	két 5,25 hüvelykes SATA DVD +/-RW Super Multi Drive vagy Blu-ray Disc meghajtó™ kombináció vagy Blu-ray Disc RW optikai meghajtó
-----------------------	--

Specifikációk

Meghajtók

	egy 3,5 hüvelykes FlexBay meghajtó
Belsőleg hozzáférhető	két 3,5-hüvelykes SATA meghajtó drive

Memória

Csatolók	négy belülről hozzáférhető DDR2 DIMM csatoló
Kapacitás	512 MB, 1 GB és 2 GB
Memóriatípus	800 MHz, DDR2 DIMM
Minimum	1 GB
Maximum	4 GB (32-bites operációs rendszer) 8 GB (64-bites operációs rendszer)

Memória

 **MEGJEGYZÉS:** A memória frissítésével kapcsolatban *tekintse át a Szervizelési útmutatót* a Dell Support weboldalán: **support.dell.com**

Számítógép információ

Rendszer chipset	Intel G45 + ICH10R
Adatbusz sávszélessége	64 bit
DRAM busz sávszélessége	64 bit
Processzor cím busz sávszélessége	32 bit
RAID támogatás	RAID 0 (csíkozás) RAID 1 (tükrözés)
BIOS lapka (NVRAM)	8 Mb

Bővítősín

Busztípusok	PCI 2.3 PCI Express 1.0A (x1) PCI Express 2.0 (x16) SATA 1.0, 2.0 és USB 2.0
Buszsebességek	
PCI	133 MB/s
PCI Express	<ul style="list-style-type: none"> x1 aljzat kétirányú sebesség - 500 MB/s x16 aljzat kétirányú sebesség - 8 GB/s
SATA	1,5 Gbps és 3,0 Gbps

Bővítősín

USB	480 Mbps nagy sebesség, 12 Mbps csúcssebesség és 1,2 Mbps alacsony sebesség
PCI	
Csatolók	egy
Csatlakozóméret	124-tűs
Csatlakozó adatszélesség (maximum)	32 bit
PCI Express x1	
Csatolók	kettő
Csatlakozóméret	36-tűs csatlakozók
Csatlakozó adatszélesség (maximum)	1 PCI Express sáv

Specifikációk

Bővítősín

PCI Express x16	
Csatoló	egy
Csatlakozóméret	164-tűs csatlakozók
Csatlakozó adatszélesség (maximum)	16 PCI Express sáv

Video

integrált	Intel GMA X4500HD
Diszkrét	PCI Express x16 kártya (opcionális)

Audio

Típus	Realtek ALC888S, High Definition Audio
-------	--

Alaplapi csatlakozók

Készülékház-ventilátor	egy 3 tűs csatlakozó
Előlapi audio HDA fej	egy 10 pólusú csatlakozó
Előlapi vezérlő	egy 10 pólusú csatlakozó
Belső USB eszköz	öt 10-tűs csatlakozó
Memória	négy 240-tűs csatlakozó
PCI 2.3	egy 124-tűs csatlakozó
PCI Express x1	két 36-tűs csatlakozó
PCI Express x16	egy 164-pólusú csatlakozó
Áramellátás	Áramellátás egy 24-pólusú csatlakozó
12 V áramellátás	egy 4-tűs csatlakozó

Alaplapi csatlakozók

Processzor	775-tűs
Processzorventilátor	egy 4-tűs csatlakozó
Soros ATA	négy 7-tűs csatlakozó

Fizikai

Magasság	362 mm (14.2 hüv.)
Szélesség	170 mm (6,7 hüvelyk)
Mélység	435 mm (17,1 hüvelyk)
Tömeg	12,5 kg (28.0 lb)

Külső csatlakozók

Video	egy VGA és egy HDMI csatlakozó
Hálózati adapter	RJ45 csatlakozó

Külső csatlakozók

USB	két előlapi és négy hátlapi USB 2.0 kompatibilis csatlakozó
Audio	hat 7.1-es csatlakozó
S/PDIF	egy S/PDIF csatlakozó
IEEE	egy előlapi és egy hátlapi 6-tűs soros csatlakozó

Áramellátás

DC tápellátás

Wattérték

300 W/350 W



MEGJEGYZÉS: A 300 W tápellátás kerül alkalmazásra az Energy star rendszerekben.

Specifikációk

Áramellátás

Maximális hőleadás	75 W (300 W PSU) 188.5 W (350 W PSU)
--------------------	---



MEGJEGYZÉS:

A hőleadás kiszámítása a tápellátás wattértéke alapján történik.

Tápfeszültség	115/230 V ac. 50/60 Hz, 7.0 A/4.0 A
---------------	--

Gombelem	3 V CR2032 lítium gomelem
----------	---------------------------

Számítógép környezet

Hőmérséklettartományok:

Üzemi 10° - 35°C

Tárolás - 40° - 70° C

Relatív páratartalom (maximum): 20% - 80%
(nem lecsapódó)

Maximum rezgés (a felhasználói környezetet stimuláló random-vibrációs spektrum használatával):

Üzemi 5 - 350 Hz /
0,0002 G2/Hz

Tárolás 5 - 500 Hz /
0,001 - 0,01 G2/Hz

Maximum ütődés (fejparkolt állapotban és 2-ms félszinusz impulzussal):

Számítógép környezet

Üzemi	40 G +/- 5% 2 msec impulzus időtartammal +/- 10% (= 20 hüvelyk/mp. [51 cm/mp.]
Tárolás	105 G +/- 5% 2 msec impulzus időtartammal +/- 10% (= 50 hüvelyk / mp. [127 cm/mp.]
Magasság (maximum):	
Üzemi	-15,2 - 3048 m (-50 - 10,000 ft)
Tárolás	-15,2 - 10668 m (-50 - 35,000 ft)
Levegőtisztasági szint	G2 vagy alacsonyabb, az ISA-S71.04-1985 definíciója szerint

Függelék

Az ebben a dokumentumban található információk az alábbi termékekre vonatkoznak:

- Studio
- Studio 540
- Studio 540n

Macrovision termék megjegyzés

Ez a termék szerzői jogi védelem alatt álló technológiát tartalmaz, amelyet az Amerikai Egyesült Államok bizonyos szabványai, valamint a Macrovision Corporation és más jogtulajdonosok szellemi tulajdonjoga véd. Ezen szellemi jogi védelem alatt álló technológia használatához a Macrovision Corporation engedélye szükséges, továbbá csak otthoni és más korlátozott felhasználásra engedélyezett, hacsak a Macrovision Corporation másképp nem rendelkezik. A technológia feltörése vagy a technológiát alkalmazó eszköz szétszedése tilos.

Tárgymutató

A

- adatok, biztonsági mentés **21**
- alaplapi csatlakozók **50**
- a számítógép tulajdonságai **20**
- AutoTech **41**
- a Windows újratelepítése **33**

B

- biztonsági mentések
 - létrehozás **21**
- biztonsági vezeték csatlakozó **17**
- bővebb információk keresése **45**
- bővítősin **49**

C

- CD-k, lejátszás és létrehozás **20**
- csatlakoztatás

- az internetre **11**
- betárcsázással **11**
- DSL-en keresztül **12**
- kijelzők **6**
- opcionális hálózati vezeték **9**
- WLAN-on keresztül **12**

D

- DellConnect **40**
- Dell Diagnostics **31**
- Dell Factory Image Restore **33**
- Dell Support Center **28**
- Dell support weboldal **46**
- Dell technológiai útmutatót
 - további információkért **45**
- Diagnosztikai ellenőrzőlista **43**

Tárgymutató

DVD-k, lejátszás és létrehozás **20**

E

előlapi csatlakozók **14**

e-mail címek

műszaki támogatásért **41**

energia

meztakarítás **21**

energiaellátási problémák, megoldásuk **23**

energiamegtakarítás **21**

F

fejhallgató

előlapi csatlakozó **15**

források, további információk **45**

FTP bejelentkezés, névtelen **41**

G

garanciális visszaküldések **42**

gyári rendszerkép-visszaállítás **35**

H

hálózati csatlakozás

javítás **23**

hálózati csatlakozó

hely **18**

hálózati sebesség

ellenőrzés **22**

Hardverhiba-elhárító **30**

hardver problémák

diagnózis **30**

HDMI

csatlakozó elhelyezkedés **19**

kijelző **6**

hőmérséklet

működési és tárolási tartományok **52**

I

- IEEE 1394 csatlakozó **15, 18**
- illesztőprogramok és letöltések **46**
- Internet csatlakozás **11**
- ISP
 - Internetszolgáltató **11**

K

- Kapcsolatfelvétel a Dell-lel **43**
- kártyaolvasó **16**
- kilökő gomb **15**

L

- lapkakészlet **48**

M

- médiakártya olvasó **16**
- memória
 - minimum és maximum **48**

Memóriaolvasó **16**

memória problémák
megoldása **24**

merevlemez
típus **48**

merevlemez visszajelző fény **15**

Microsoft™ Windows Vista® **11**

mikrofon csatlakozó **15**

MMC **16**

Multimédia kártyaolvasó **16**

műszaki támogatás **40**

O

Online kapcsolatfelvételt a Dell-lel **44**

optikai audio csatlakozó
S/PDIF csatlakozó **19**

P

problémák, megoldása **22**

Tárgymutató

problémamegoldás **22**

processzor **47**

R

rendelési állapot **41**

rendszerújratelepítési opciók **33**

Rendszerüzenetek **29**

Rendszervisszaállítás **33**

S

SDHC kártyaolvasó **16**

SD kártyaolvasó **16**

S/PDIF csatlakozó **19**

specifikációk **47**

súgó

segítség és támogatás kérése **39**

személyre szabás

asztal **20**

energiabeállítások **21**

szoftveres problémák **25**

szoftver szolgáltatások **20**

T

támogatói e-mail címek **41**

támogatói oldalak

világszerte **40**

támogatott memóriák **48**

tápcsatlakozó **17**

tápellátás gomb és jelzőfény **15**

telepítés, mielőtt hozzálatna **5**

termékek

kívánságok listája> információ és vásárlás **42**

termékek szállítása

visszaküldésre vagy javításra **42**

U

ügyfélszolgálat **40**

USB 2.0

előlapi csatlakozók **16**

hátlapi csatlakozók **19**

V

vezeték nélküli csatlakozás **22**

vonalbemenet csatlakozó **15**

W

Windows, újratelepítés **33**

Windows Vista®

Programkompatibilitási varázsló **26**

telepítés **11**

újratelepítés **37**

X

xD-Picture kártyaolvasó **16**

Írországban nyomtatva.

www.dell.com | support.dell.com



0P889FA00